

**Общество с ограниченной ответственностью
«Наша Семья»**



ПЕСОЧНИЦА

**Паспорт
1501-ПС**

Для детей от 2 до 6 лет

СОДЕРЖАНИЕ

1 Основные сведения об изделии	3
2 Назначение	3
3 Основные технические данные	3
4 Комплектность	3
5 Сборка и монтаж	4
6 Гарантии изготовителя	4
7 Свидетельство о приемке	4
8 Свидетельство об упаковывании	4
9 Требования безопасности	4
10 Транспортирование и хранение	5
11 Техническое обслуживание	5
12 Правила эксплуатации	5
13 Текущий ремонт	6
14 Сведения об утилизации	6
15 Особые отметки	6

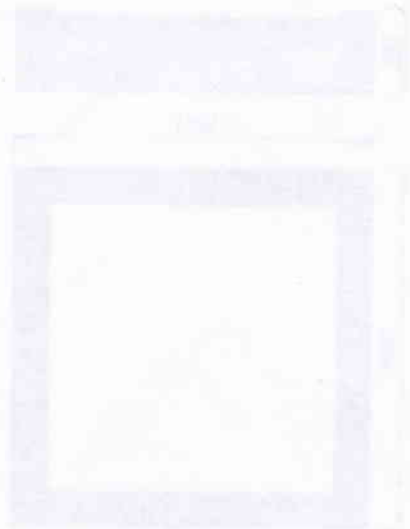
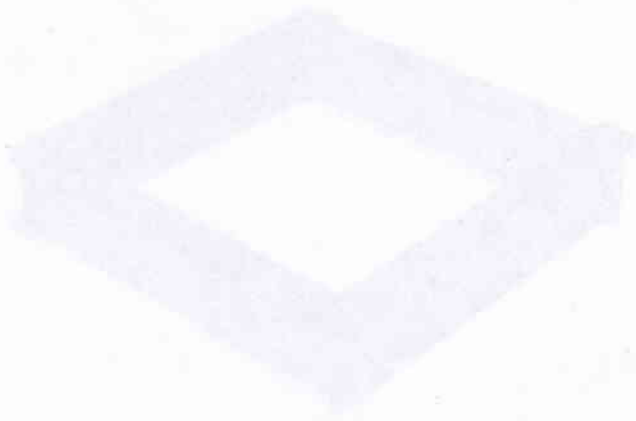

1 Основные сведения об изделии

- 1.1 Наименование: Песочница 1,5x1,5 м
 1.2 Обозначение: П (из состава «Каталога»)  
 1.3 Дата изготовления 13.10.16 год, месяц, число
 1.4 Изготовитель: ООО «Наша Семья», г. Волжский, ул. Мира 31 А, тел (8442) 47-96-63
 1.5 Технические условия: ТУ 9685-001-66559764-2014

2 Назначение

- 2.1 Песочница предназначена для детей в возрасте от 2 до 6 лет.
 2.2 Данное изделие используется для:
 - игры;
 - физического развития;
 - развитие координации движений.
 2.3 Изделие должно эксплуатироваться на открытом воздухе и в части воздействия климатических факторов соответствует исполнению У1 ГОСТ Р 52169-2012.
 Разрешается эксплуатация изделия при температуре окружающей среды не ниже минус 30°C и не выше плюс 40°C.

3 Основные технические данные

Габаритные размеры, мм:

- длина	1500
- ширина	1500
- высота	350
Масса, кг	36

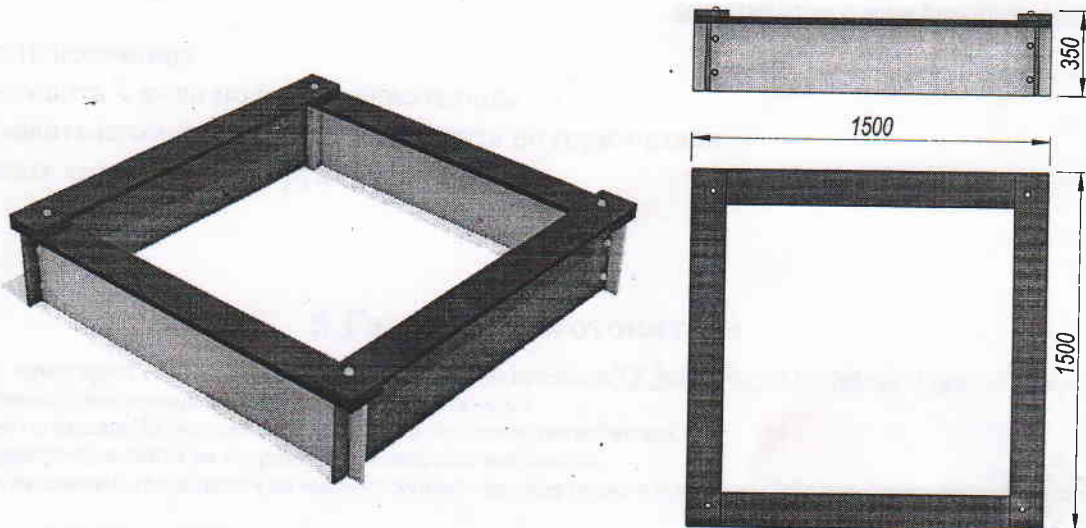

3 Комплектность

СБОРОЧНЫЕ ЕДИНИЦЫ	
Ножка песочницы из профиля	4
Борт песочницы 1 (1,5x0,28)	2
Борт песочницы 2 (с выборками) (1,5x0,28)	2
Полка песочницы 1,5x0,14	4

КРЕПЕЖНЫЙ НАБОР	
Саморез 5,5x32	16
Саморез 5,5x75	4
Колпачок составной 6	20

4 Сборка и монтаж



Рис.1 Общий вид



Рис.2 Схема сборки

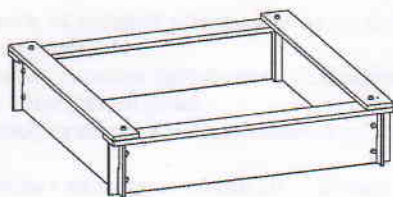

Рис.3 Основные размеры, схема расположения фундаментов и зона безопасности

- Собрать песочницу
- Подготовить 4 ямки под ножки песочницы
- Установить песочницу в ямки, выровнять по горизонтали
- Засыпать ямки грунтом, грунт уплотнить

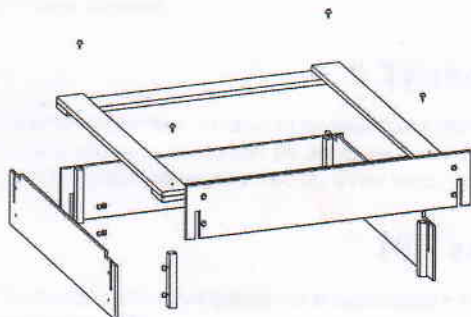
5 Гарантии изготовителя

6.1 Изготовитель гарантирует соответствие изделий требованиям проекта и [ТУ 9685-001-65559764-2011](#) при соблюдении потребителем правил транспортирования, монтажа и эксплуатации.

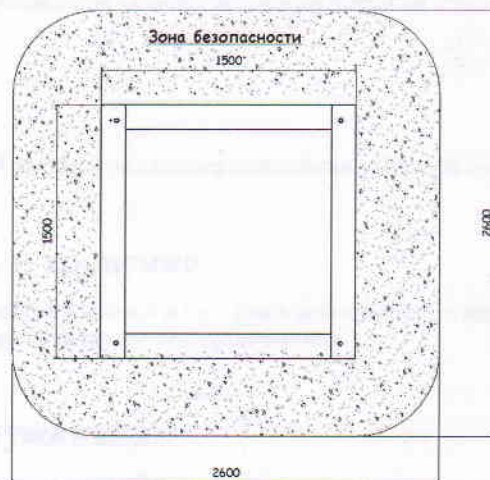
6.2 Срок гарантии на изделие 12 месяцев со дня поставки (продажи) потребителю.

6.3 Гарантии не распространяются на повреждения вследствие вандализма.

6.4 Изготовитель не принимает претензий на некомплектность изделия после его поставки (продажи) потребителю по истечении суток.

6.5 Ресурс изделия в течение срока эксплуатации 8 лет.

Ресурс действителен при соблюдении потребителем требований действующей эксплуатационной документации.

6.6 Претензии направлять по адресу: [ООО «Наша Семья», г. Волжский, ул. Мира 31 А, тел \(8442\) 47-96-63](#)

6 Свидетельство о приемке

Изделие соответствует проекту и ТУ 9685-001-65559764-2011 и признано годным к эксплуатации.

7 Свидетельство об упаковке

8.1 Изделие упаковано в материал, обеспечивающий сохранность от механического повреждения, коррозий и воздействия влаги при хранении и транспортировке.

8.2 Крепежные изделия поставляются Заказчику в отдельной упаковке.

8.3 Изделие упаковано согласно ТУ 9685-001-65559764-2011

8 Требования безопасности

9.1 Изделие предназначено для детей в возрасте от 2 до 6 лет.

9.2 Для безопасной эксплуатации Владелец должен производить ежедневный визуальный осмотр, обращая внимание на:

- нарушение целостности конструкции из-за актов вандализма;
- наличие всех деталей крепления;
- отсутствие посторонних предметов;
- наличие целостности окраски;
- наличие базовой отметки заглабления.

- 12.3 Пользоваться детским игровым оборудованием лицам старше 16 лет и массой более 70 кг.
- 12.4 Мусорить, курить и оставлять окурки, приносить и оставлять стеклянные бутылки.
- 12.5 Выгуливать домашних животных (собак, кошек и др.).
- 12.6 Использовать игровое оборудование не по назначению, а также пачкать или ломать оборудование.

12 Текущий ремонт

- 13.1 Общие указания.
 - 13.1.1 Текущий ремонт является корректирующим обслуживанием.
 - 13.1.2 Корректирующее обслуживание должно производиться по результатам технических осмотров, внесенных в «График технических осмотров» (см. раздел 11)
 - 13.1.3 Корректирующее обслуживание должно включать меры по устранению замечаний, указанных в графе «Результаты осмотра» в «Графике технических осмотров», а именно:
 - замена крепежа;
 - сварка металлоконструкций;
 - замена изношенных или поврежденных структурных элементов (покрытий и окраски и т.п.).
- 13.2 Меры безопасности.
Эксплуатация изделий во время выполнения текущих ремонтов запрещается.
- 13.3 Текущие ремонты должны выполняться силами Владельца.

13 Сведения об утилизации

- 14.1 Утилизации подлежат отдельные элементы изделия или изделие в целом:
 - по результатам технических осмотров;
 - по истечении срока службы (ресурса).
- 14.2 Металлическая составляющая изделия подлежат сдаче в металлолом.
- 14.3 Детали из древесины подлежат отправке на свалку твердых бытовых отходов.

14 Особые отметки

Возможны расхождения между описанием, изображением и фактическим исполнением, так как изготовитель постоянно работает над совершенствованием конструкции изделия.

Для детей от 3 до 6 лет